

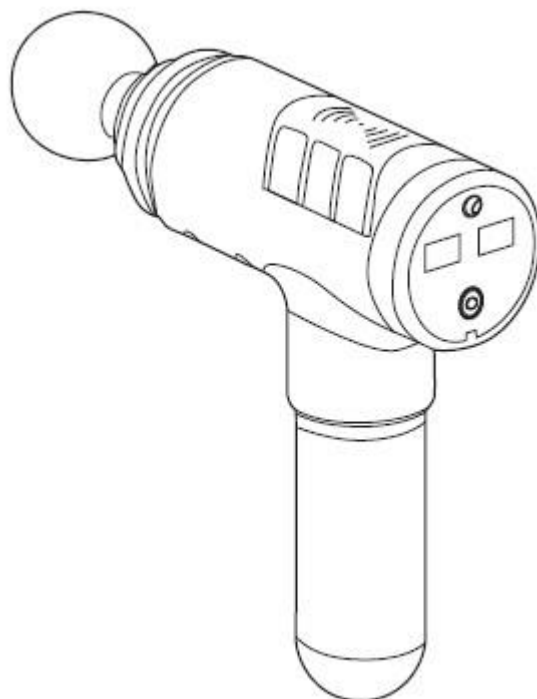

MANUAL DE UTILIZARE – RO
IN 21960 Pistol de masaj inSPORTline Bitigo



CONTINUT

INSTRICȚIUNI DE SIGURANȚA	3
DESCRIERE PRODUS	4
UZ.....	4
INCARCARE	4
MENTENANȚA, CURATARE ȘI STOCARE.....	4
PROTECȚIA MEDIULUI.....	5

INSTRUCTIUNI DE SIGURANTA

- Cititi acest manual inainte de a folosi aparatul si tineti pentru referinte viitoare.
- Nu il introduceti in apa. Tineti departe de apa si surse de caldura.
- Gaurile de ventilatie trebuie sa fie mereu deschise.
- Aparatul nu poate fi folosit mai mult de o ora incontinuu. Este recomandat sa lasati aparatul sa se raceasca cel putin 30 de minute dupa folosire.
- Deconectati incarcatorul dupa ce sa incarcat.
- Doar pentru adulti.
- Nu il folositi pe piele sensibila sau ranita.
- Consultativa cu medicul dvs. inainte de al folosii.
- Folositi numai pe piele uscata sau peste haine subtiri.
- Folositi doar 60 de secunde pe fiecare parte a corpului.
- Folositi doar pe partile moi ale corpului, nu il folositi pe oase sau pe parti tari.
- Masajul trebuie sa fie confortabil si sa nu doara.
- Folositi capul de masaj care vi se potriveste cel mai bine pentru zona afectata.
- Pot aparea vanatai de la folosire, verificati vana masata frecvent.
- Opriti masajul imediat ce simtiti ca va doare.
- Tineti degetele, parul si alte parti ale corpului departe de partea din spate a aparatului.
- Nu introduceti nici un obiect in gauri.
- Evitati sa scuturati sau lovirea pistolului.
- Verificati starea produsului inainte si dupa folosire.
- Nu aduceti modificari produsul.
- Nu lasati aparatul conectat la incarcator in timpul folosirii.
- Nu este potrivit pentru persoanele sensibile la vibratie.
- Tineti departe parti ale corpului de partile in miscare pentru a evita ciupirea.
- Folositi incarcatorul original.
- Aparatul se va opri automat dupa 15 minute de folosinta.
- Nu este potrivit pentru persoanele cu abilitati motori reduse, sau cu probleme de natura mentala sau fizica mental sau fara experienta. Aceste persoane pot folosi aparatul numai sub supraveghera unor persoane abilitate.
- Nu este potrivit pentru: femei gravide, persoane care sufera de diabet, neuropathi, probleme cu retina, epilepsie, migrene, herniated disks, peacemaker, au fost operati recent, au implanturi metalice sau placi. Folositi aparatul doar dupa ce va consultat medicul.

DESCRIERE PRODUS

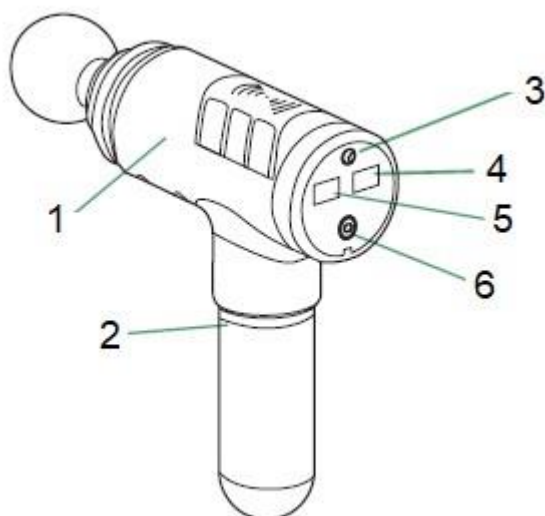

1.	Corpul principal
2.	Baterie si maner
3.	Port de incarcare
4.	Indicator baterie
5.	Display viteza
6.	Buton start / stop

UZ

Tineti apasat butonul start / stop timp de 3 secunde pentru a porni dispozitivul, display-ul LCD va porni.

Apasati butonul start / stop pentru a schimba viteza pana la nivelul 20.

Tineti apasat butonul start / stop timp de 3 secunde pentru a opri aparatul, display-ul LCD se va opri.

INCARCARE

Incarcarea completa a bateriei inainte de prima utilizare poate dura 6 ore.

Pentru a incarca, conectati incarcatorul la portul de incarcare si dupa introduceti incarcatorul in priza

Indicatorul de baterie indica nivelul bateriei, daca valoarea indicate este 20, acesta trebuie incarcat.

Nu este recomandat sa lasati bateria sa se descarce complet.

Durata de utilizare a aparatului depinde de intensitatea si viteza masajului.

MENTENANTA, CURATARE SI STOCARE

Folositi o carpa umeda ca sa curatati dispozitivul dupa care lasati sa se uste.

Cand doriti sa il depozitati deconectati bateria daca este posibil si depozitati in cutie pentru al mentine curat si departe de praf.

PROTECTIA MEDIULUI

Dupa expirarea duratei de viata a produsului sau daca repararea este posibila dar nerentabila, aruncati conform legilor locale si ecologic in cel mai apropiat loc de colectare de deseuri.

Prin eliminarea corespunzătoare veti proteja mediul si sursele naturale. Mai mult, puteti ajuta la protejarea sanatatii umane. Daca nu sunteti sigur de modul de arucare corecta, cereti sfatul autoritatilor locale pentru a evita incalcarea legii sau sanctiuni.

Nu puneti bateriile printre deseurile menajere, ci aruncatile in locuri special amenajate pentru ele.